

- 一. 本項工程採用金屬製品一律使用鍍鋅鐵件或不鏽鋼材質。
- 二. 五金部分：角鐵、螺絲、鐵釘均為不鏽鋼、熱浸鍍鋅防鏽處理；鍍鋅鋼板於熱浸後不得再進行鑽孔、截切等加工。
- 三. 塑木尺寸誤差為±3%。
- 四. 本施工圖所提供之塑木座椅為示意圖，廠商應就布面成品提送材料樣品、型錄及測試報告資料送審，經機關同意後方可使用。
- 五. 廠商需提供公立或TAF認可之法人及學術單位之測試報告。
- 六. 完工後，需付出貨證明及產品保固書。
- 七. 廠商得使用優於本規範之塑木材質或同等品。

塑木材料說明(或以同等品替代):

- 一. 採用PE+PP及木纖維(Wood Fiber)混合擠出成型之合成木。
- 二. 材質測試應符合下列規範:

品名	單位	試驗值	試驗依據
1 密度	g/cm <sup>3</sup>	1.2以上	CNS 451
2 橫向抗彎強度	N/mm <sup>2</sup>	13以上	CNS 2215
3 抗壓強度	kgf/cm <sup>2</sup>	180以上	CNS 453
4 吸水厚度膨脹率	%	0.8以下	CNS 2215
5 防蝕一級規範	符合防蝕一級規範		CNS 7614(1994) A法
6 釘著力	kgf	450以上	ASTM D1037-06a
7 材質分析		主成分為： PE(聚乙烯)+木纖維	1. FTIR(傅利葉轉換紅外線光譜分析儀) 2. DSC(示差掃描熱分析儀)

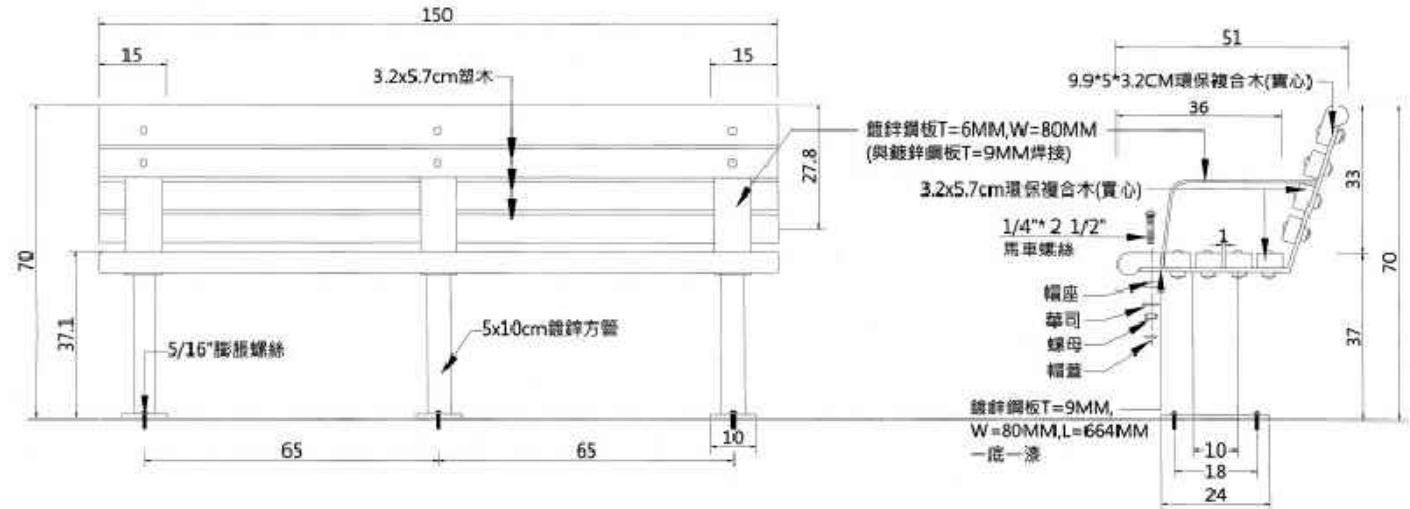
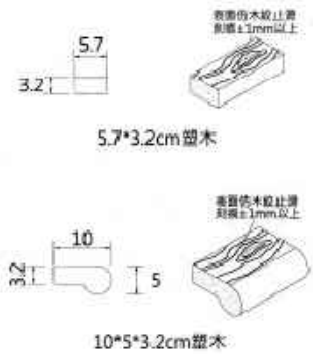
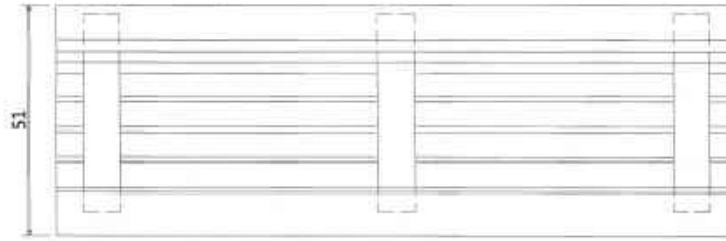
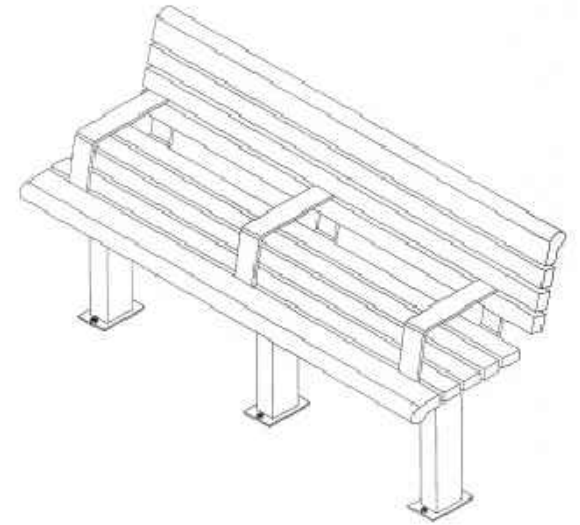

備註: 全部尺寸±3%mm

SanGyn 勝竣有限公司

新北市林口區粉寮路二段129-2號

電話: 02-2601-6090

傳真: 02-2601-0620

免費專線: 0800-281-617

客戶名稱:

產品名稱: 塑木座椅

尺寸: 如圖所示

材質: 如圖所示

繪圖: 杜思遠

客戶確認簽章:

日期: 2024/01/26